

Document 3

CENTRE D'USINAGE A BROCHE HORIZONTALE

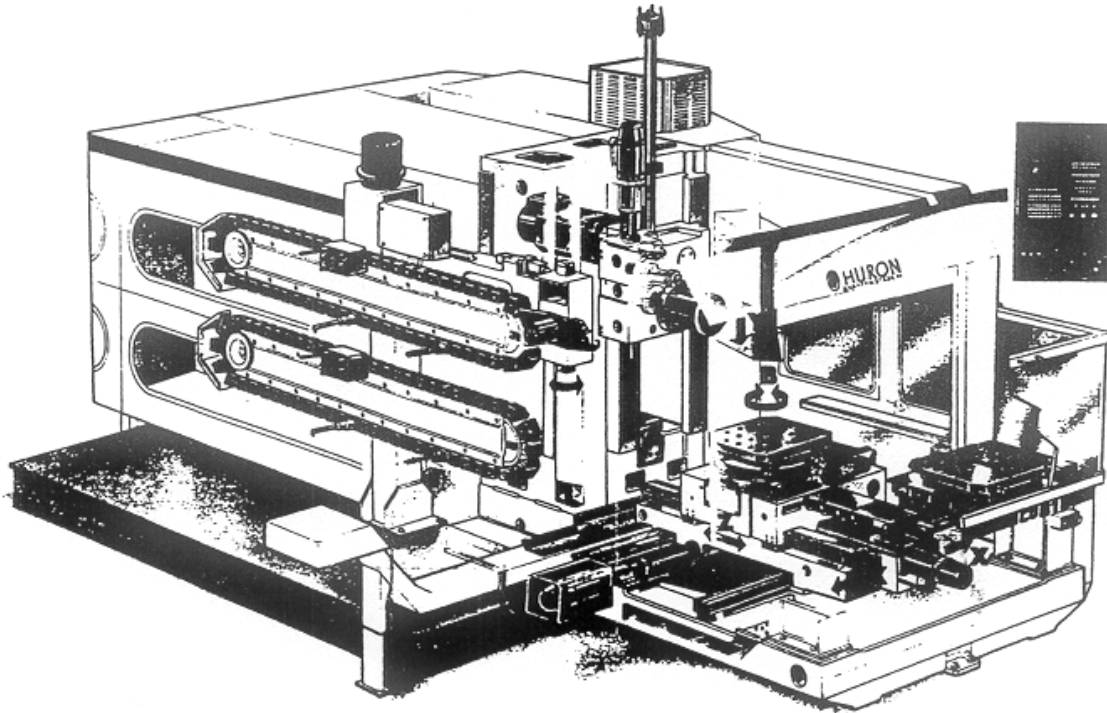

- Centre d'usinage 4 axes à broche horizontale
- Structure monobloc et montant fixe
- Porte-palette à rotation continue et à mouvements croisés
- Palettiseur linéaire intégré à 2 postes